

Le Groupe MAURIN a développé une base de données, accessible par INTERNET ou CD ROM, regroupant 180 000 composants normalisés, destinée à simplifier le travail des concepteurs des Bureaux d'Etudes qui utilisent les logiciels de CAO/DAO « mécanique » du marché.

Une Bibliothèque de composants 100% intégrée aux principaux logiciels de CAO :

CATIA V / SOLIDWORKS / PROENGINEER / INVENTOR AUTODESK / SOLIDEDGE

et aux formats :

DXF / DWG / STEP / IGES

## Avantages :

- **Augmentation** de la PRODUCTIVITE des dessinateurs :
  - Plus aucun dessin de pièces standard à concevoir ;
- **Aucune rupture** de chaîne entre les Bureaux d'Etudes, les Méthodes, les Achats et la Production :
  - GAIN DE TEMPS en interne (évite les ressaisies inutiles)
  - FIABILITE des informations (Confiance des utilisateurs qui les manipulent tous les jours) ;
- **Création** possible d'un catalogue personnalisé par client avec ses propres pièces ;
- **Mise à jour** en permanence en téléchargeant les produits nouveaux par Internet ;
- **Largeur** de gamme : 95% des besoins en mécanique du BE sont couverts ;
- **Réponse IMMEDIATE** à la plupart des interrogations techniques ;
- **Obtention IMMEDIATE** d'un devis et des produits en stocks.

## Convivialité:



- Choisir par simple clic sur le catalogue désiré, ou par le moteur de recherche la famille, puis sur la pièce recherchée.
- Insérer la pièce au sein de votre application à l'aide de l'icône CAD de Part Solution.

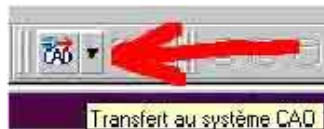

- Le programme détecte votre version CAO, insère la pièce dans votre dessin et transmet toutes les informations à la nomenclature.

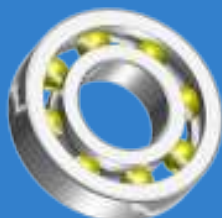

# COMMENT CHERCHER UN PRODUIT ? PAR LA GAMME OU PAR LES MOTS CLES

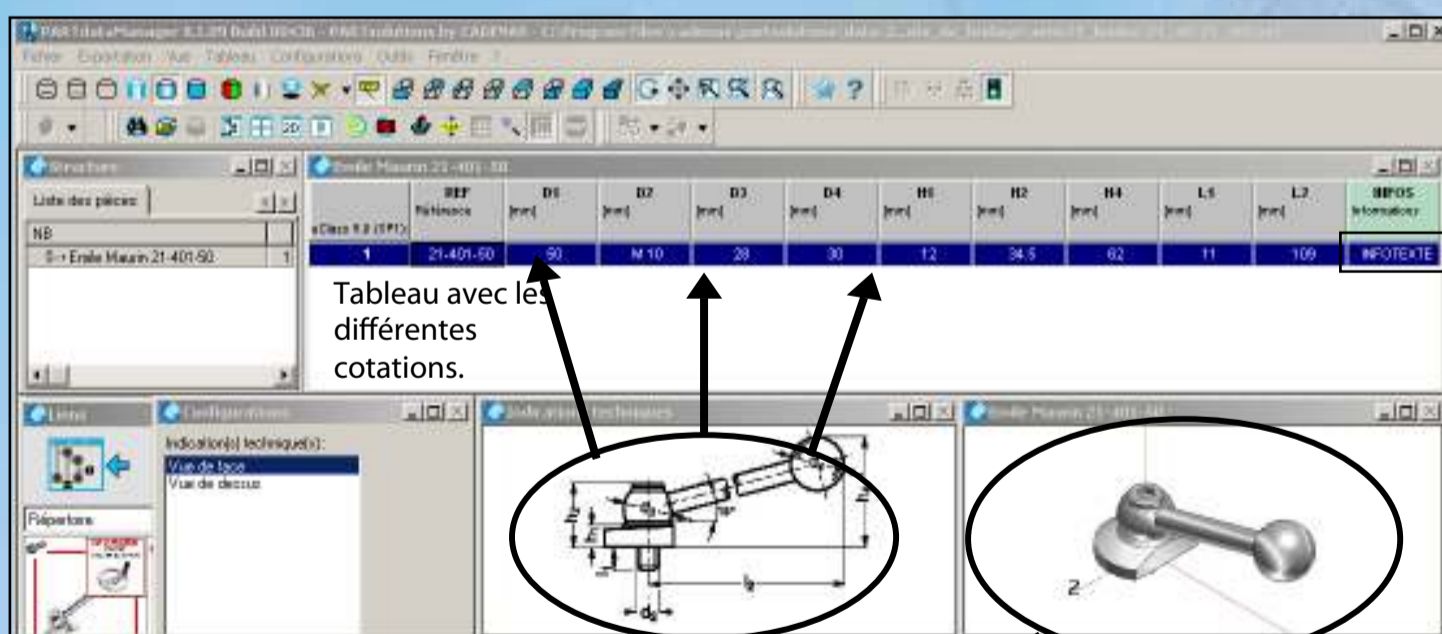
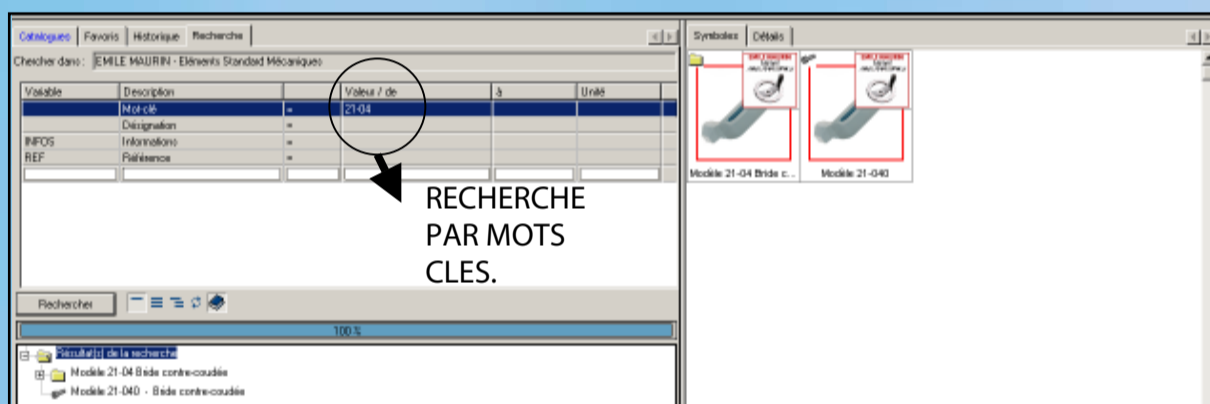
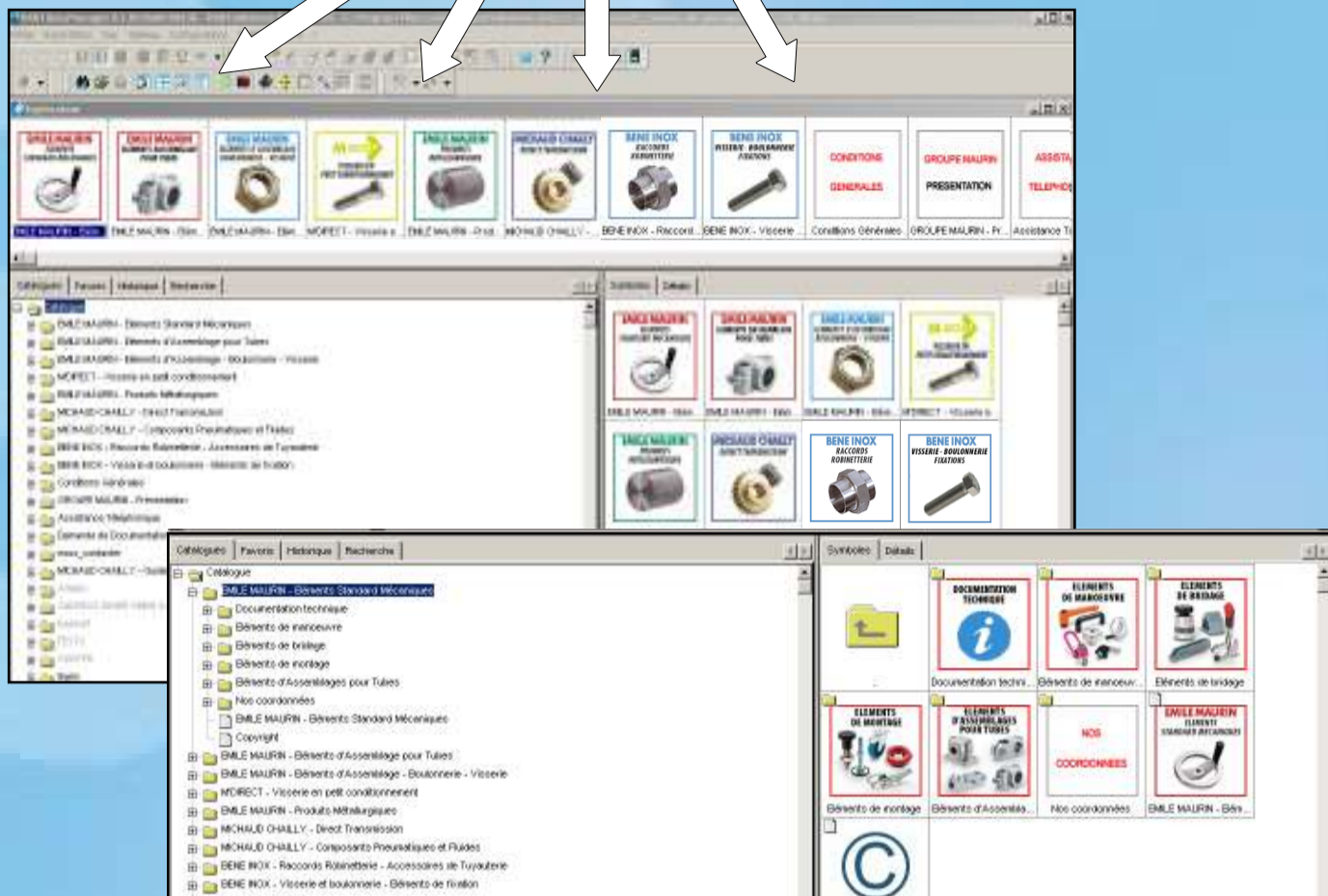

**Vue 3D**  
Agrandir, animer, choisir une vue, mesurer...

